

SINCRONISMO DA BOMBA DE ÓLEO DO MOTOR AZP

GOL 1.0 16V

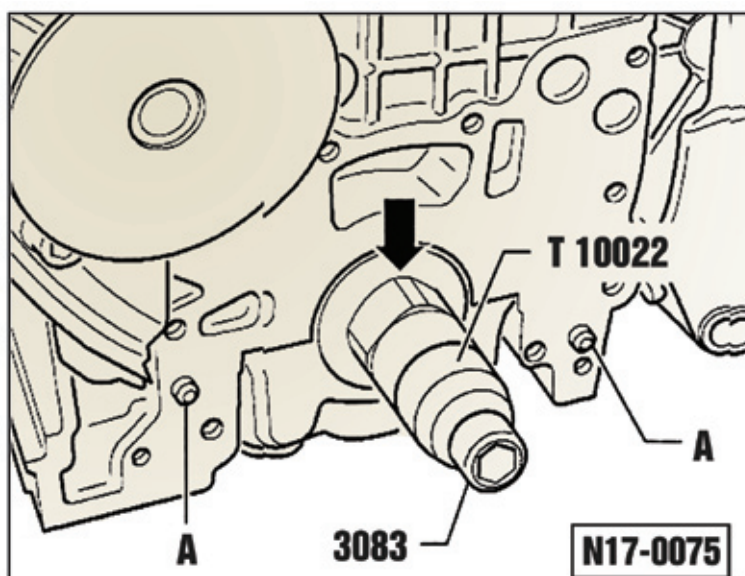

Fixar os parafusos Allen de **3083** com a luva **T100 22** na árvore de manivelas e apertar a mão

Colocar a junta nova sobre os guias **-A-**.

Fazer a marca da seta **-A-** do rotor interno da bomba de óleo coincidir com a marca de posição de montagem **-B-**, cuja tampa está voltada para a carcaça da bomba de óleo.

Lubrificar a válvula de arrasto da árvore de manivelas.

Guiar cuidadosamente a bomba de óleo sobre as válvulas de arrasto da árvore de manivelas.

Alinhar conforme o caso o rotor interno, defasando-o ligeiramente em relação a válvula de arrasto da árvore de manivelas.

Em seguida, acoplar cuidadosamente a bomba de óleo sobre os guias.

Parafusar a bomba de óleo.
Par de aperto: **10Nm**

